

HÁJSKÝ KOHOUT

ZPRAVODAJ PRO OBEC HÁJ U DUCHCOVA A DOMASLAVICE

8. ROČNÍK • IV. ČTVRTLETÍ 2012 • VÝTISK PRO OBČANY OBCE ZDARMA

ROZSVÍCENÍ VÁNOČNÍHO STROMU a vypouštění balónků s přáním Ježíškovi - 1. prosince 2012



O prvním adventním víkendu, v sobotu 1. prosince 2012, se uskutečnilo tradiční Rozsvícení vánočního stromu, spojené s vypouštěním balónků s přáním Ježíškovi. Malí i velcí si mohli přinést vlastní přáníčka a zavěsit je na balónek. Pokud nedostatek času nedovolil se výtvarně vyjádřit či vyřadit, stačilo jen balónku pošeptat svoje přání a ono ho již nahoře v nebi vyřídil. A když se

začínalo šerit, vedl anděl skupinu poutníků s rozžatými svícemi po lní cestou ke kapličce sv. Leonarda, kde samotný světec požehnal zvířátkům i pocestným. Veškeré dění pohotově komentoval principál Divadla v Pytli, pan Petr Stolař. Na speciálním pódiu vystoupili děti z Mateřské školky Háj, aby rodiče a prarodiče potěšili nejenom svým zpěvem a recitací. Také děti ze Základní

školy v Oseku, jejichž sbor navodil svým pojetím koled tu správnou vánoční atmosféru. Pak už jen stačilo zažehnout kometu, a nechat ji putovat až k vrcholku vánočního stromu, aby svým světlem a ozdobami ve zlato-červené kombinaci prosvítil nadcházející dny adventu. (ms)





Vážení spoluobčané,

mnozí z nás začínají nový rok předsevzetími a přáními. K jejich uskutečnění je však potřeba nejenom osobního rozhodnutí a silné vůle, ale také mnoho elánu, zdraví a pohody. Přeji Vám, aby se všechna Vaše přání splnila. Přeji Vám všem příjemné prožití vánočních svátků a aby příští rok proběhl v klidu a míru. Těším se na další spolupráci v roce 2013.

Karel Drašner, starosta



Úvodník...

Zdravím Vás, vážení přátelé! Jsme tu s dalším vydáním našeho zpravodaje, tentokrát ve vánočním provedení. Utekl ten rok, jen co je pravda... Zažilo se snad - doufám - málo špatného, hodně dobrého. V každém případě - udělejme si ten konec roku co možná nejhezčí. Je to čas pohádek a opakování starých dobrých rodinných komedií. Pojďme zkusit užít si konec roku v pohádkovém duchu. Že nevíte jak? Ale prosím Vás, to je přeci nesmírně jednoduché!

V první řadě to nepřehánějme s dárky. Podívejte na Popelku, dostala tři oříšky a kam to díky nim dotáhla. Dárky by přeci nikdy neměly být o tom, kolik co stojí. Což třeba zkusit vymyslet něco originálního, co třeba ani nic nestojí, co třeba můžeme sami vyrobit. Myslím, že pětina národa by mohla mít velkou radost z domácích proužkatých vlastnoručně upletených fuseklí - opravdu večer u televize krásně ohřejí zmrzlé nožičky - tak šup, ženy, sáhněte do šuplíků, klubko vlny se ve skříni také určitě najde a jedem.....ještě něco stihneme. A kdo neumí plést ponožky, zvládne třeba šálu! Pust' se si k tomu večeremíčky OVČÍ BABIČKY a dejte si s ní závod. Že tohle cédečko doma nemáte? No vidíte, jděte a pár jich kupte a rozdejte po rodině, uvidíte jakou radost z vánočního dárku budou mít děti i dospěláci. Hned máte námět na dárek za padesátku.

Úklid. V pohádkách se také moc neuklízí, tak proč v reálném životě z toho před vánoci dělat takové bojové cvičení. Vždyť uklízíme po celý rok. Nechápu, proč zrovna v prosinci, kdy většinou

mrzne, mám mýt okna. To vidět MRA-ZÍK, tak si poklepe svojí sněžnou berlou na čelo. Nebo lítat s hadrem po bytě jako ta zrcadlářka v pohádce A CO SVATBA, PRINCI? Stejně, co naleštila, to ten nešika rozbil. Doma leštíte, leštíte, pak přijde vnučka a je prstičková ažurka všude. A žiju? Žiju!

A opravdu mne to netlačí. A vůbec, nejlepší by byl pan TAU. Zaklepat na buřinku raz dva tři a bylo by uklizeno. Což mi připomnělo - nevím jak se ten díl jmenoval - ale byl o vánocích. Celá rodina včetně pana TAU odjela ve shonu na vánoce na chalupu. A tam pan TAU zakouzčil a najednou každý člen rodiny trávil pár hodin místo úklidem zcela podle svého přání - táta u fotbalového přenosu, děda myslím na rybách, mladá s přítelem a mamka nostalgicky vzpomínala na své mládí nad fotkami. Pak se sešli u večere a byli všichni nad míru spokojeni.

Pečení. Když vás chytne mánie péct 25 druhů, vzpomeňte na ty kyselé obličejy v pohádce SŮL NAD ZLATO, když se stoly prohýbaly pod mísami dortů a preclíků. Stejně jim to nechutnalo, čeho je moc, toho je příliš. Také jsem kdysi vyšílovala. Dnes už neblbnu, spraví to jedna porce vosích hnízd a pár vanilkových rohlíčků a nemusím pak alespoň po Novém roce trýznit tělo ně-

jakou dietou. (Ještě lepší je nafasovat ty hnízda od dcery - peče dobře a přijít k hotovému chutná dvojnásob!)

Dny volna a klidu si užijte každý po svém. Moc Vám přeji, aby se to zadařilo. Jsou nadšenci, kteří to prolyžují. Proč ne, když je to baví. Těm přeji na horách kopce sněhu. Mně stačí vidět lyže v komedii S TĚBOU MĚ BAVÍ SVĚT a nebo ve SNĚŽENKÁCH A MACHRECH. Pak jsou tací, jejichž přáním je proležet v klidu tři dny u televize. Budiž i jim přáno. Tam jen doporučuji pořídit si konferenční stůl nebo alespoň velký jídelní táč na kolečkách. Aby si mohli členové rodiny pošupovat dobroty, aniž je nutno více hnout tělesnou schránkou. Berte si příklad z toho šikuly v KULOVÉM BLESKU - slivovici mu vozil až pod nos rychlík z Vizovic.

Vážení přátelé, mějte se pohádkově! Chytnete-li místo kapra zlatou rybkou, přejte si hlavně zdraví a lásku a dobrou náladu. Bude-li pod stroměčkem prstýnek, byt' i bižu, zatočte s ním a něco si přejte, určitě přání splní. Štědrovečerní noc ať je mimořádná a přinese do vašich obydlí klid a pohodu. A Silvestra si užijte zas tak trochu odlehčeně, hodte za hlavu starosti a problémy, určitě přijde i král komiků Vlasta Burian a s tím je vždycky dobře.

Hodně zdraví, vánoční pohodu a do roku 2013 vykročení pravou nohou přeje za celou redakční radu

Anna Streicherová

Pozvánka na novoroční ohňostroj

Obec Háj u Duchcova srdečně zve své občany a přátele obce dne 1. ledna 2013 v 19.00 hodin do prostoru u kapličky sv. Leonarda ke společnému přivítání nového roku 2013 novoročním ohňostrojem.

HISka Hájská informační služba

■ Změna úředních hodin Obecního úřadu Háj u Duchcova v době vánočních svátků

Úřední hodiny Obecního úřadu Háj u Duchcova budou v době od 21. prosince 2012 do 2. ledna 2012 upraveny:

Pátek	21. 12. 2012	zavřeno
Čtvrtek	27. 12. 2012	8.00-12.00 <i>(pouze podatelna!)</i>
Pátek	28. 12. 2012	zavřeno
Pondělí	31. 12. 2012	zavřeno

Veškeré platby proto provádějte nejpozději do čtvrtka 20. prosince 2012 do 12:00 hodin.

■ Ústav sociální péče Háj u Duchcova nabízí prodej obědů pro veřejnost

Ústav sociální péče nabízí prodej obědů pro veřejnost. Cena oběda (polévka + hlavní jídlo) činí 46.-Kč. Obědy budou rozváženy až do domu. Zájemci se mohou přihlásit osobně v sekretariátu nebo na telefonním čísle 417 837 323 nebo mobilním telefonem 606 736 693.

■ Zákaz stání na obratišti v ulici Ke Knížáku

Upozorňujeme občany na osazení značky Zákaz stání na obratišti ulice Ke Knížáku, neboť tento prostor musí zůstat permanentně volný, neboť se jedná o nástupní plochu hasičů a prostoru pro zimní údržbu obce.

■ Uzavření účelové komunikace kolem kapličky sv. Leonarda pro automobilovou dopravu

Záměr Obce Háj u Duchcova uzavřít účelovou komunikaci na p.p.č. 895/1, v k.ú. Háj u Duchcova projednala na své schůzi také rada města Osek a neměla k němu žádných námitek. Upozorňujeme proto občany, že v prostoru u kapličky sv. Leonarda budou osazeny pevné zábrany z důvodu uzavření této komunikace pro automobilovou dopravu. Komunikace však bude nadále sloužit pěším a cyklistům, případně motoristům na jednostopých vozidlech.

■ Nové přechody pro chodce nebudou v obci zřízeny

Obec usilovala o vybudování dvou nových přechodů pro chodce v dolní části Kubátovy ulice před křižovatkou. Na toto téma byl také projekční kancelář Karla Kotyzy vypracován projekt. Obec však obdržela zamítavé stanovisko k realizaci této stavby a to z důvodu,

že „plánovaný přechod je situován v nebezpečném pro chodce místě a taktéž neodpovídá podmínkách čl. 10.1.3.1. a 10.1.3.2. ČSN 73 6110“ Projektování místních komunikací.

■ Redakční rada Hájského kohouta děkuje za všechny občany obce a vyslovuje uznání pracovníkům údržby obce Háj u Duchcova za to, že i letos zvládli svou nelehkou práci na výbornou!



■ Příští Kohout

Uzávěrka Hájského kohouta I/2013 bude v pondělí 4. března 2012. Vaše příspěvky a fotografie zasílejte na e-mailovou adresu: podatelna@ouhaj.cz. Na www.ouhaj.cz stahujte jednotlivá čísla Hájského kohouta od roku 2006.

Blahopřání panu Karlu Singerovi



V měsíci listopadu oslavil kulaté výročí pan Karel Singer. Je stále činný v mnoha směrech a především se nesmazatelnou stopou zapsal do dění okolo místního fotbalového klubu, kde se dlouhodobě angažuje v různých funkcích.

Ale také dění v obci mu není cizí a aktivně se podílí na jejím chodu nejen jako pracovník údržby.

**Do dalších let mu přeje
fotbalový oddíl TJ Sokol Háj
mnoho štěstí a zdraví**

Poděkování paní Věry Šulcekové



V listopadu jsem oslavila kulaté narozeniny, ke kterým jsem obdržela od Obce Háj u Duchcova gratulaci. Cením si toho a velice mne to potěšilo. Moc bych touto cestou chtěla poděkovat celému zastupitelstvu. Děkuji.

Dále bych si dovolila přidat ještě pár slov:

Pokaždé, když projíždím naší obcí, raduji se z toho, jaké mám štěstí, že bydlím právě tady. Všude krásně čisto, uklizeno, posekáno. Líbí se mi také řada akcí, které obec pro nás všechny pořádá. Myslím, že za to všechno patří celému zastupitelstvu, panu starostovi a údržbě obce velké díky. Máme se tu moc hezky. Mně a mému manželovi se tu krásně žije. Ze srdce

děkujeme a přejeme všem krásné vánoční svátky a do nového roku 2013 hodně štěstí, zdraví a pracovních úspěchů.

S pozdravem **Věra Šulceková**

Co dokáží odpady v domácích topeništích

JAK TO BYLO DŘÍVE..

Dříve lidé vytvářeli minimum odpadu. To, co nepotřebovali, někde pohodili. Protože většina věcí byla přírodního původu, odpad se rychle rozložil a vrátil do koloběhu přírody. Pak se ve městech objevily popelnice. Lidé pálili odpadky v kamnech a do popelnic sypali popel. Později začali dávat odpadky do nádob, jejichž obsah formanské vozy vyvážely na haldu za městem. Pevných odpadů však stále přibývalo a už kolem roku 1870 nastaly problémy s kapacitou skládek. Řešením tohoto neudržitelného stavu měla být výstavba spaloven. Spálením dojde ke značnému snížení objemu odpadu (až na 1/3) a zisku energie. Spálit je možné v podstatě jakýkoli odpad, ovšem kontrolovaně, v průmyslových podmínkách.

DOMÁCÍ TOPENIŠTĚ

Spalování odpadu v domácích topeništích je v současné době zákonem zakázáno. Důvodem je skutečnost, že převážná část předmětů je dnes vyrobena ze syntetických vláken a materiálů. Tyto umělé hmoty není možné spalovat v domácích topeništích bez škod na životním prostředí a zdraví člověka. Při jejich spalování se do ovzduší uvolňují velmi nebezpečné látky, často rakovinotvorné (viz tab. 1).

SPALOVNY ODPADŮ

Na rozdíl od domácích podmínek spalování odpadu (teplota 450 - 850 °C, neregulovaný přístup kyslíku, okamžitý odvod spalin) probíhá proces spalování odpadu ve spalovnách při teplotách 850 - 1100°C, s přebytkem kyslíku a s několikavteřinovou dobou zdržení spalin v topeništi.

Spaliny putují do filtrační jednotky, kde jsou zbaveny popílku, a dále na katalytické filtry, kde probíhá destrukce dioxinů a furanů. Následuje několika-
stupňová pračka spalin. Emise ze spaloven podléhají velmi přísným limitům, jsou přesně měřeny a průběžně kontrolovány.

V ČR je v současné době 29 spaloven průmyslového a zdravotnického odpadu a 3 spalovny komunálního odpadu. Přehled o produkci znečišťujících látek pro každou ze spaloven je dostupný na webových stránkách Českého hydrometeorologického ústavu.

(Viz obr. 1)

DOMÁCÍ TOPENIŠTĚ VS. SPALOVNA

Kdo tedy produkuje více škodlivin do ovzduší? Domácností, které topí tuhými palivy nebo spalovny? Odpověď není tak jednoduchá. Emise ze spaloven známe, ale určitě emise z domácích topenišť je velmi složité. Existují různé studie, které polemizují nad tím, zda jedna obec může vyprodukovat tolik škodlivin jako spalovna. Může, ale také nemusí. Záleží na osobní zodpovědnosti každého majitele domácího topeniště.

(Pokračování na následující straně)

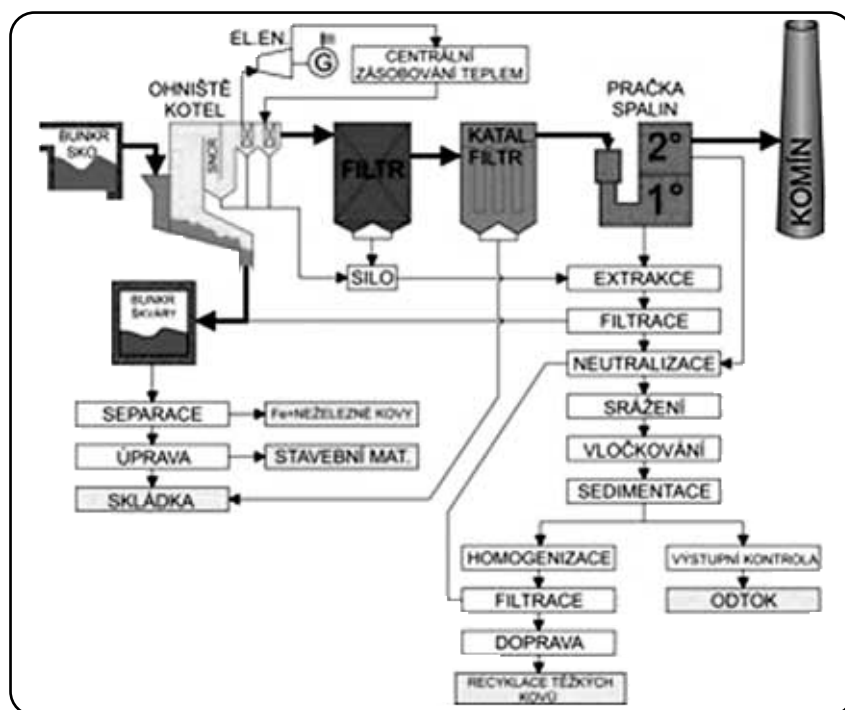

Obr. 1: Příklad technologického řetězce spalovny s odvodem vyčištěných pracích vod / Zdroj: www.odpadjeenergie.cz, E.I.C., spol. s.r.o.

Odpad	Látka uvolňující se do prostředí	Účinky na zdraví
PVC (lino, holinky atd.)	Dioxiny, další chlorované sloučeniny	Teratogenita, karcinogenita
Polystyren (izolace)	Styren	Poškození nervové soustavy
Lakovaný dřevěný nábytek, dřevotřískka	Dioxiny, formaldehyd	Karcinogenita
Potištěný papír	Těžké kovy	Poškození vnitřních orgánů
PET lahve, PE tašky	Polyaromatické uhlovodíky	Karcinogenita
Pneumatiky	Polyaromatické uhlovodíky	Karcinogenita

Tab. 1: Látky vznikající při spalování odpadu v domácnostech / Zdroj: www.amika.org

(Dokončení z předchozí strany)

Spalování nekvalitních, příp. zakázaných druhů paliv v technicky nevyhovujících spalovacích zdrojích vede k poškozování vnějšího životního prostředí, ale také ke zhoršení ovzduší v bytech, a následně se projeví na zdraví lidí. Velmi nebezpečné látky jsou těžké kovy a dioxiny, které se v těle hromadí po několik let a jejichž vliv se může ukázat až za dlouhý časový úsek.

NOVÝ ZÁKON - PŘÍSNĚJŠÍ POŽADAVKY

Dne 1. září 2012 vešel v platnost nový zákon č. 201/2012 Sb., o ochraně ovzduší, který zpřísňuje požadavky na parametry domácích topenišť a zavádí silnější nástroje kontroly malých

zdrojů znečištění ovzduší. V zájmu zachování zdraví každého z nás bychom měli doma v kamnech topit tak, abychom co nejméně znečišťovali ovzduší, to znamená kvalitním palivem v dobrých kotlích, a nikdy neházet do kamen odpady.

V nakládání s odpady je vhodné odpady v co nejvyšší míře separovat, zbytek pak vhodit do popelnic či kontejnerů, ze kterých by byl obsah vyvážen k energetickému využití do spalovny. Bohužel zatím u nás převládá ta nejhorší možnost, ukládání odpadu na skládku.

Autor:

**Mgr. Renáta Červenková
a Jana Krátká,**

Ekologické centrum Most
pro Krušnohoří, VÚHU a.s.

Zdroje:

- Benešová, L. et al. 2011: *Komunální a podobné odpady*
- Horák, J. et al. (2011): *Bilance emisí znečišťujících látek z malých zdrojů znečišťování se zaměřením na spalování tuhých paliv*
- Horák, J. et al.: (2011): *Návrh emisních faktorů znečišťujících látek pro spalování tuhých paliv v lokálních topeništích*
- CENIA (2011): *Domácnosti dle způsobu vytápění*
- Horák, J. et al. (2012): *Může jedna obec vyprodukovat tolik dioxinů jako velká spalovna odpadů?*
- Horák, J. et al. (2009): *Může jedna obec vyprodukovat tolik dioxinů jako velká spalovna odpadů?*
- Šyc, M. et al. (2011): *Srovnání emisí vybraných znečišťujících látek ze spalování biomasy a uhlí v domácnostech*
- www.chmi.cz

Proběhl již 9. ročník tvořivosti - Festival Hájský kohout 2012

Ústav sociální péče v Háji u Duchcova pořádal 18. 9. 2012 již 9. ročník festivalu tvořivosti s názvem „Hájský Kohout“. Festival, na kterém se představitelství meze nekladou a každé vystoupení je přijato klienty s nefašovaným nadšením a narůstá na oblibě.

Letos zde vystoupilo 147 klientů z jiných zařízení sociální péče, 10 dětí z MŠ v Košťanech, 12 dětí z MŠ v Háji, 30 domácích klientů. Celkem, i s diváky, přijelo více jak 200 účastníků. Celkový počet hostů byl kolem 430 přítomných, mezi nimi i zástupci Krajského úřadu v Ústí nad Labem a starostové okolních obcí. Také se přijel podívat primátor města Teplice pan Jaroslav Kubera a pan JUDr. Jiří Vorálek.

Vystupovali klienti z různých domovů a ústavů sociální péče nejen z Ústeckého kraje. Pravidelně jezdí vystupující z Tachova, či Prahy. Již po páté se zúčastnila se svým vystoupením skupina z německého Dippoldiswalde. Počet vystupujících ústavů byl 14 a celkový počet vystoupení 24 byl rekordem ze všech ročníků. Domáci Hájsťi vystupovali 4 x a kapela „Hájsťi kohouti“ dopoledním vystoupením oslavila jubileum 10 let od svého vzniku. Jednotliví členové skupiny byli všem přítomným jmenovitě představeni, a užili si svojí zaslouženou chvilku slávy.

Od rána až do odpoledne se zpívalo, recitovalo a tančilo



- počasí nám letos přálo a všichni přítomní povzbuzovali vystupující. Příjemné společenské posezení se již stalo tradicí. Celou akci moderovali klienti Irenka Bláhová společně s Milanem Eröšem. Klienty opět velmi potěšila návštěva členů Fotbalového klubu Teplice, zastoupených brankářem Martinem Slavíkem, záložníkem Tomášem Jursou a obráncem Markem Krátkým, kteří podepisovali kartičky a rozdávali je všem zájemcům.

Nejhodnotnější je ta skutečnost, že i letos jsme celou akci zabezpečili ze sponzorských darů. Za podporu naší akce všem sponzorům děkuje všem ředitel zařízení, pan Ing. Oldřich Malý. Všichni se těšíme, že v příštím roce se s vámi sejdem na jubilejním 10. ročníku festivalu.

Mgr. Jitka Kosejková

vedoucí výchovného úseku ÚSP Háji u Duchcova

WANDERTAG IM KREISCHA aneb *Po stopách Roberta Schumanna až na Větrnou hůrku*

V sobotu 6. října 2012 v ranních hodinách vyrazila početná skupina vandrovníků směr partnerské město Kreischa. Všichni přišli náležitě vybaveni sportovním oblečením, pevnou obuví, holemi pro nordic walking a dobrou náladou. Společně s námi byla naloděna také bedna plná koláčů pro naše německé přátele. Přehoupli jsme se přes hradbu Krušných hor ponořenou do pověstné mlhy, která by se dala krájet, ale v nížině nás již vítalo sluníčko a podzimně zbarvené listí. Před spolkovým domem v Kreische již na nás čekal pan starosta Frank Schöning, společně s přáteli z Wandergruppe Dr. Wolfaganga Göbela. Při společné zdavici všichni vyjádřili svou lítost nad tím, že se dnešního pochodu nemohl ze zdravotních důvodů zúčastnit ani hájský starosta, ani paní předsedkyně kulturní komise, kteří ochořeli a jejichž společenské závazky vůči hostům a koordinaci zájezdu musel jako člen Kulturní a sportovní komise převzít na svá bedra Jakub Šimek. Ještěže s sebou neopomněl vzít překladatelku, paní Gertrudu Liptákovou, která nejenomže bravumě tlumočila i ty nejjemnější nuance německého jazyka, ale byla též skvělou společnicí.

Letošní trasa pochodu byla věnována osobě Roberta Schumanna (1810-1856), který žil na přelomu května a června 1849 se svou rodinou v Kreische, kde byli ubytováni v restauraci „Zum Sächsischen Hof“ a odtud podnikali vycházky okolními údolními na všechny možné strany. Putování



po Robert Schuman Weg začíná v prostoru lesní stezky u Badebusch, která je věnována majestátným dubům a dalším zajímavým dřevinám, mezi které patří korkovník nebo třeba liliovník tulipánokvětý. Na jedné ze zastávek v Badebusch na nás čekalo příjemné občerstvení vaječným koňakem podle receptu Clary Schumanové, podmalovávané tóny Schumanových skladeb. Připili jsme si na zdraví a zdar naší výpravy a zaslechli i tvrzení zlých jazyků, že paní Schumanová někdy tak bujaře popíjela oblíbený likér vlastní výroby, že již nebyla schopna s panem Robertem pokračovat v cestě do Maxen, ale musela se vrátit zpátky do Kreischy. Na rozdíl od paní Schumanové jsme všichni svomě na Maxen vystoupali. Zde zvolená zastávka k nabrání sil, napojení a nasycení vandrovníků se však ukázala být velmi zrádnou - byl zde sice nádherný výhled na Dráždany, ale také velmi silný vítr, které nutil nejmenší členy výpravy neustále běhat po stráních dolů a chytat svačिनové sáčky, které zcela svévolně opouštěly svoje předem určená stanoviště. Z kopce už cesta rychle ubíhala a v Hentzschels-Hof již na nás čekalo přichystané pohoštění. Mezi řečí padlo slovo, jestli pro naše přátele z Wandergruppe opět chystáme výšlap na Stropník, nebo jestli by nebylo zajímavější zdolat nějakou jinou horu, ať již v Krušnohoří, nebo ve Středohoří. A víte co, kamarádi - nechte se překvapit!

(ms)



Pozdrav z mateřské školy a poděkování sponzorům

Na zahradě mateřské školy vyrostla nádherná prostorová chatička, která pojme všechny hračky a ještě spousta dalších se do ní vejde. Děkujeme našim sponzorům panu Miroslavu Smutnému, panu Janouškovcovi a rodičům Wilson. Chatičku vyrobil pan Fujan ve svém truhlářství v Domaslavicích. Práce na chatičce je sponzorským darem pana Fujana a je to opravdu nádherná a precizní práce. Chatička bude sloužit mnoho let dětem, které budou školku navštěvovat. Za všechny děti ještě jednou moc děkujeme.

Kolektiv mateřské školy





Sázení jabloní do Aleje novorozeneých dětí u kapličky sv. Leonarda - 20. října 2012

Letošní výsadba stromků do Aleje novorozeneých dětí u kapličky sv. Leonarda připomínala svým charakterem spíše sraz příznivců extrémních sportů. Sázet stromy ve vichru, dešti a sněhových přeháňkách, to je opravdu pro silné povahy! Ještěže byl pro všechny navařen horký čaj a díky údržbě obce plápolal v železných koších oheň. Tak ať se našim dětem a jejich stromkům daří děj se co děj!

Vánoční hájská kuchta tři chuti aneb Protiváha ke sladkému

SLANÁ: OLIVOVÉ SPIRÁLKY

Ingredience: balíček listového těsta, 150 g čemých oliv, 150 g kaparů, lžička olivového oleje, případně krabička ančoviček

Postup: Rozmixujte čemé olivy, kapary a olivový olej, případně přidejte ančovičky. Vzniklou pastou, zvanou tapenáda, potřete vyválené těsto, zarolujte a nakrájejte na plátky. Rozložte na plech potažený pečícím papírem a trochu smáčknete. Pečte v troubě předehřáté na 200/180°C přibližně 15 - 20 minut, dokud spirálky nevyběhnou a nezezlátnou.

HOŘKÁ: MANDLOVÉ HRUDKY V HOŘKÉ ČOKOLÁDĚ

Ingredience: 200 g hořké čokolády 70 %, 1 lžička másla, špetka mletého kardamomu, 150 g celých loupných mandlí



Postup: Mandle podélně překrájíme zhruba na čtvrtiny. Hořkou čokoládu nalámeme do misky, postavíme ji na hmec s vodou a za stálého míchání ji rozpustíme se lžičkou tuku. Stáhneme z hnce, vmícháme chvíli ztuhnout a mandle, necháme chvíli ztuhnout a lžící a malou lžičkou klademe na plech s pečícím papírem malé hromádky. Necháme ztuhnout a podáváme v papírových košíčkách. Skladujeme v chladu a suchu v uzavřené krabici.

KYSELÁ: UTOPENCI V KYSELÉM NÁLEVU

Ingredience na 1 sklenici: 1 feferonka nakrájená na kolečka, 2 lžíce kysaného zelí, 1 menší červená paprika pokrácená, 3 cibule nakrájené na kolečka, sůl a pepř, 500 špekáčků či silných párků, oloupaných a nakrájených. Na nálev: 150 ml octa, koření (3 bobkové listy, 30 kuliček pepře - část z nich můžete rozdrtit, 5 kuliček nového koření), 1 lžička soli, 2 lžíce cukru, 1 lžíce oleje, 1 lžička dijonské nebo 1 lžíce plnotučné hořčice.

Postup: Všechny suroviny na nálev dejte do hnce a zalijte 250 ml vody. Přiveďte je k varu a neceľou minutu vařte. V míse smíchejte feferonku, zelí, papriku a cibuli, osolte a opepřete. Do sklenice střídavě vrstvěte zeleninovou směs a uzeninu. Zalijte nálevem, zavíčkujte a nechte několik dní rozležet. **Dobrou chuť!**

Lampiónový průvod strašidel - 3. listopadu 2012

V sobotu 3. listopadu proběhl pod taktovkou Sdružení dobrovolných hasičů a Kulturní a sportovní komise starosty obce Lampiónový průvod strašidel. Pro všechny nadšené dlabače, dlabalky a dlabaly dýní byl přistaven povoz, na který mohli uložit své mistrovské hallowenské dílo. Pomalu se ulicí Ke Knížáku sunul průvod masek až na hřiště za Sokolovnou, kde teprve čekalo to pravé překvapení - stezka odvahy, ohňová show a rej všech strašidel! (ms)





Podzim s KSK

LUXUS NA KOLEJÍCH

15.zář 2012 jsme měli možnost prohlídky „vláčku“ firmy ARRIVA s.r.o. Prezentace se konala v železniční stanici Osek město za účasti oseckých a hájských občanů. Potenciální provozovatel nás seznámil se záměrem znovuoobnovení každodenní osobní dopravy na trati Most-Moldava a případným dostavěním chybějících 7km trati na německém území. Po slavnostním projevu následovala exkurze. Samotná prohlídka a jízda vlakem až na Moldavu nám dala možnost nahlédnout do interiéru a vybavení soupravy ARRIVA.

Jízda bez drkotání, bezhlučná, pohodlná. Sedačky polstrované se skloupným stolečkem na jídlo, žádný velký prostor na dlouhé nohy. Ale pozor! Vagon má i VIP salonek, kde lze sedačky různě upravit. WC -prostomé, s tekoucí vodou. Nástupní schůdek poměrně dost vysoký, pro vozíčkáře vstup zajišťuje automatická plošina. Personál přívětivý, vyfešákováný v modrozelené barevné kombinaci. Cena jízdného - pravděpodobně stejná jako u ČD. Lyže a kola si k sobě nedáte, ty budou uzamčené ve zvláštním vagonu.

Všechno pěkné, ale já osobně si neumím představit, jak do vlaku nastupují v létě houbaři a borůvkáři s plnými košíky hub a kbelíky borůvek.

Přeji firmě ARRIVA, aby mohla svůj záměr v plné míře uskutečnit. Je mi jedno, jaký vláček - Moldaváček bude na již historické trati jezdit, o jakou půjde firmu - ČD, ARRIVA, Student Agency, ..., ale ať jezdí denně, aby nedocházelo k devastaci trati a železničních stanic, abychom se nevraceli do 50. let minulého století, kdy naši tátové museli chodit do Oseka nebo Hrobu na vlak, protože vlak v Háji nestavěl nebo nejezdil. Ať je jízda cenově dostupná jak pro více početnou rodinu, tak pro prarodiče s vnoučaty.

S podzimem se 18.9.přihlásil nesoutěžní

IX.ročník festival tvořivosti HÁJSKÝ KOHOUT 2012



V areálu zahrady ÚSP Háj se na pódiu střídala taneční a recitační vystoupení. Hudba, zpěv a pohyb je vlastní všem klientům sociálních ústavů. Podle programu mělo vystoupit 24 účinkujících skupin, mezi pozvanými byli i hosté z Dippoldiswalde. Odměnou

všem vystupujícím byl potlesk přítomných návštěvníků. Prim hráli naši Hájští kohouti, kteří slavili 10.výročí založení skupiny. Zpestřením bylo i vystoupení MŠ Košťany, Háj a Kravaře. Festival se mohl uskutečnit za finanční podpory měst a obcí - Oseka, Duchcova, Háje a Teplic a soukromých firem. Velkou podporu má Ústav sociální péče v Háji /nyní nově přejmenovaný na Domov Bouřňák/ v místním podnikateli panu Urbanczykovi. Poděkování patří nejen všem účinkujícím, ale i těm, kteří je na vystoupení připravili a všem sponzorům.

Při odchodu mě provázela slova písně „Už jste někdy byli v Háji, kde se stromy zelenají...“ a pocit dobře prožitého dopoledne s lidmi nabitými energií na rozdávání.

ROK 2012 S KSK

I v letošním roce si každý mohl vybrat z naší malé nabídky kulturních akcí. Zaměřujeme se jak na pořady pro děti, tak i pro dospělé.

Nejvděčnějšími a nejvíce vyhledávanými bývají akce věnované dětem, kde se dospělí pobaví pohledem na své skotačící ratolesti. Děti soutěží, hrají si, nezlobí a rodičům zbývá čas na klidné posezení. V duchu spokojené rodiny se letos uskutečnil: Dětský kameval, Čarodějnice, Dětský den a Halloween.

Své místo pro dospěláky má jamí Hudební kytička věnovaná ženám k MDŽ, Pepikům a všem, kteří se chtějí pobavit při dobré hudbě. Tentokrát nám k tanci a poslechu hráli Dědkové z Centucky. V květnu si na své přišli turisté při 6.výšlapu na Stropník, kdy se zúčastnil rekordní počet hájských občanů, jež mezi sebou srdečně přivítali a vlastnoručně upečenými, uvařenými či ugrilovanými dobrůtkami uctili i přátele z Kreischy. Výměnná turistická setkání se stávají tradicí. Akcí, které bylo věnováno spoustu času přípravy, byl pietní akt konaný u příležitosti 70.výročí tragického úmrtí řídícího učitele, sokola a odbojáře Jana Zelenky. Určitě si tuto vzpomínku zasloužil! Tradiční Rozsvícení vánočního stromu s živým bet-

lémem a vypouštěním balónek s přáním Ježíškovi. Tentokrát si děti i dospělí vyrobili svá vlastní přáníčka. Nebyli jsme závislí na žádné agentuře, nešlo nám o to být součástí rekordu, ale jen jsme si chtěli společně s dětmi připomenout blížící se Vánoce. Pořadem provázal pan Petr Stolař, který je vždy nositelem dobré pohody a zábavy.

Ne všechno se nám podařilo. Cvičení - zumba sice do Háje přišla, ale zase rychle zmizela. Prvotní nadšení vyprchalo a cvičitelka přestala docházet. Největší zájem projevily ženy při cvičení s Dášou, ale přišlo jaro a cvičenky se opět rozprchly. Časy plné sokolovny nadšeného žactva, dorostu a dospělých jsou dávno pryč! Houby v blízkém okolí moc nerostly, jižní Čechy jsou přeci jen trochu vzdálené a navíc zájem projevil pouze 6 občanů. Další neuskutečňovanou a tolik slibovanou akcí je zájezd za kulturou. V současné době jsem nebyla schopna získat vstupenky na přijatelná místa v hledišti a z nabídky divadel vybrat odpovídající představení tak, aby časově a finančně vyhovovalo seniorům i pracujícím. Snad bude občanům satisfakcí alespoň předvánoční zájezd na adventní trhy do Drážďan! Neuskutečnilo se ani podzimní setkání přátel fotbalu. Mají vůbec fotbalisté o toto setkání zájem? Současná jedenáctka by měla znát své předchůdce a seznámit se s historií fotbalu v obci.

Závěr roku by měl být opět ve znamení loni tak úspěšného Novoročního ohňostroje. Přijďte si společně připít na zdraví a popřát vše NEJ, NEJ v roce 2013.

V závěru musím poděkovat: všem sponzorům podílejících se finančně na našich akcích, SDH, zaměstnancům OÚ, veřejné údržbě za pomoc, dětem a paní učitelkám MŠ Háj a ZŠ Osek za spolupráci, i zastupitelům obce za vstřícnost a podporu našeho programu, občanům za přízeň. Nesmím v děkování zapomenout na členy KSK, kteří svůj volný čas věnují kultuře v Háji.



Vážení spoluobčané,

přeji Vám, abyste si v čase vánočním našli chvíli pro své blízké, vánoční svátky prožili v klidu a pohodě. Do roku 2013 Vám za členy Kulturní a sportovní komise starosty obce a jménem svým přeji hlavně zdraví a spokojenost v práci a osobním životě.

Mgr. Anna Přibyllová

Hájský erb

Myslím si, že většina obyvatel Háje si ani neuvědomuje, jaký ojedinělý erb v kontextu s ostatními městy a vesnicemi má naše obec. Snad všechna města a i většina obcí v současné době svůj znak má, ale ten náš je, z hlediska heraldiky a i historie, unikátní. O tomto erbu se hovoří v privilegii pražského arcibiskupa Jan Lohelia z roku 1617, další zmínka hovoří o tom, že by erb měl být vydán již císařem Rudolfem II. dne 29. 08. 1609. Pokud by to byla pravda, tak arcibiskup ve své listině potvrzuje platný stav, což se nezřídka stávalo. Ale i pokud by byl vydán onoho roku 1617, tak jde o velice starý erb (starší, než má mnoho šlechtických rodin). Součástí uvedeného erbovního privilegia bylo i vydání pečete. O tu obec přišla v roce 1632 při vpádu saských vojsk a roku 1633 byla nahrazena novou.

Obecní, potažmo městská, heraldika se začíná objevovat později než heraldika zemská, šlechtická či církevní a vychází nejspíše z městských pečeti, které po celý středověk sloužily k potvrzení a ověření vydávaných listin. Pečetění listiny jí dávalo právní potvrzení a je možno ho přirovnat k dnešnímu razítku. Nejstarší dochované české městské erby jsou znaky Prahy a Kutné Hory, vyobrazené v galerii erbů na hradě Lauf u Norimberka z doby vlády císaře Karla IV.

U obecní heraldiky se v naprosté většině jedná o pouhý štít se znakovým vyobrazením, občas doplněným korunou (třeba Osek), či držným štítonosičem (Teplíce). Přílba a klenot nad štítem jsou vzácností, měla ho třeba Praha a některá královská města.

Proto je erb naší obce výjimečný rovnou ze tří hledisek:

1) V době, kdy vznikl, mělo znak o dost méně měst, a to povětšinou královských; poddanským městům byly znaky udělovány podstatně méně a u vesnic to bylo něco zcela zvláštního.



Rekonstrukce erbu podle autora článku

2) Jedná o takzvaný kompletní erb, který byl typický pro zemskou a roduvou (šlechtickou) heraldiku, ale ne pro obecní. Když se podíváme na znaky obcí, tak štít, přílbu s přikryvadly a klenot na nich má v Čechách jen nemnoho měst a ta, která takovými znak mají, jsou povětšinou města královská.

3) Jde o erb „mluvící“ (erb, který současně vyjadřuje název obce; v případě Háje: Hahn = kohout).

Kohout se v rámci heraldiky řadí mezi takzvané obecné figury spolu s dalšími zobrazeními zvířat, lidí či věcí. Jde o erb rozšířený mezi erby rodů, v městské či obecní heraldice je jeho výskyt již menší. Kohoutovi se přiznávají mimo jiné i vlastnosti jako je bojovnost, odvah a bdělost. V katolické církvi je atributem apoštola Petra a nebo svatého Víta (ten je i jedním z patronů Čech).

Kohout sice není v žádném státním znaku, ale neoficiálně je to symbol Francie (stačí se podívat na dresy fotbalistů). Jde o takzvané mluvící znamení, neboť v latině nazýval kohout stejně jako obyvatel Gallie - gallus.

O důvodu, proč byl Háji erb udělen, se můžeme jen dohadovat. Jedním z možných vysvětlení a snad nejpravděpodobnějším je to, že v době náboženského rozdělení mezi katolíky a protestanty, kdy právě v severních Čechách, hlavně vlivem přílivu homiků ze Saska, posiluje luteránství. Současně ale sílí i protireformace ze strany katolické církve a začíná se rýsovat nové střetnutí o náboženskou a politickou moc nad Evropou. A právě roku 1617 se obyvatelé naší obce, v čele s rychtářem, dostavili do oseckého kláštera, který byl pro naši obec vrchnostenským, a zde prohlásili, že odstupují od protestantismu a vrací se do lůna římskokatolické církve. Takovýto čin samozřejmě vyžadoval přiměřenou odezvu, aby váhajícím v dalších obcích ukázal tu „správnou“ cestu. Pražský arcibiskup Jan III. Lohelius to ukázal právě tímto způsobem - udělením erbu a privilegia. Současně ale dokázal tvrdě zakročit proti těm, kteří se nechtěli přizpůsobit, což dokázal zbořením protestantského kostela v Hrobu.

Důvod, proč byly privilegium a erb Háji dány arcibiskupem a ne opatem kláštera v Oseku, je vcelku jednoduchý. Cisterciácký klášter byl od roku 1580 v majetku pražských arcibiskupů. A sloužil jako jejich letní sídlo a proto i obce, které ke klášteru patřily, byly v té době pod správou arcibiskupství. Řádu cisterciáků byl vrácen roku 1626.

Popis erbu tedy je: stříbrný štít, na kterém je červený kohout se zlatou zbrojí na zeleném pažitu. Nad štítem je kolčí přílba, s červeno-stříbrnými přikryvadly a točenicí. Jako klenot je kohout ze znaku.

Perlička na závěr - v dnešní spolkové zemi Braniborsko se od 13. století připomíná rod von Hahn, jeho erb je až na pažit, na kterém kohout stojí, zcela stejný jako ten náš a i ten predikát je stejný, jako býval dříve název naší obce. Ale nedomnívám se, že by měl s naší obcí cokoliv společného.

Zbyněk Brůža

SKŘÍTCI A DÉMONI KRUŠNÝCH HOR

DÉMONI VE ZVÍŘECÍ PODOBĚ. PŘÍZRAČNÍ PSI.

Zvířata, obývající neprostopupné lesy Krušných hor, budila pozornost jak mezi horaly, tak i mezi lidmi z podhůří, jak to můžeme vidět v jednom ze zápisů z roku 1631 v rukopise chomutovského měšťana Fiedlera, kde se spisovatel obdivuje v Krušných horách ulo-

venému starému jelenu. Zvířata však nejen poutala zájem, ale také rozněcovala fantazii tehdejších obyvatel Krušných hor. Již v úvodu jsem zmínil, že podle Christiana Lehmana se démoni mohli zjevovat právě ve zvířecí podobě jako medvědi, vlci, hadi, mloci či nestvůrní červi. O jednom z posledně jmenovaných vypráví Lehmann toto:

„V roce 1650 chtěl sedlák z vesnice Raschau vyměnit starý sloup za nový, když vyzvedl starý sloup a pohlédl do díry, která po něm zbyla, díval se na něj jako paže tlustý červ s kočičí hlavou a ohnivýma očima.“ Nedaleko Červeného hrádku se zas podle Viktora Karella zjevovat fantóm **třínohého zajíce**.

(Pokračování na následující straně)

(Dokončení z předchozí strany)

Nejčastěji však na sebe démoni v Krušných horách a v blízkém okolí brali podobu přízračných psů. Lehmann píše, že ve Frauensteinu roku 1571 spatřil ponocný velkého černého ďábla v podobě děsivého psa. Freiberské zjevení se zas ukazovalo jako bílý pes, který čtvrt roku noc co noc lehával před dveřmi domu zdejšího purkmistra Jägera, a ohlašoval tak jeho brzkou smrt. Také Clemens Hellering uvádí, že pověsti o přízračných psech byly v Krušných horách i pod nimi velice rozšířené. Vyprávělo se například, že jakýsi sedlák jel o půlnoci s vozíkem po cestě mezi Droužkovicemi a Chomutovem. Najednou se před ním z ničeho nic objevil černý pes a skočil na vozík. Sedlák mrtvolně zbledl a rozechvěl se jako osika. Vzal bič a práskl jím po zvířeti - pes se žhnoucíma očima seděl, ani se nehnul. Sedlák se v hrůze začal modlit: „*Pane Bože, dej, ať zjistím, co ten pes chce*“. Jakmile ta slova dořekl, pes nejprve zbělel, pak zmizel a sedlák slyšel, jak mu nějaký hlas říká: „*Tisíce-ře díky, ukončils mé utrpení*“.

Také u Komořan se podle Hellingera vyprávělo o zjevení černého psa. Alois Schmiedl říká ve svém článku o krušnohorských pověstech, že na cestě mezi Peminkem a vesnicí Abertamy býval veliký močál, ze kterého vystupovala nejrůznější strašidla a děsila okoljdoucí poutníky. Obzvláště často se tu ukazoval bílý pes s hořícíma očima, jenž vandrovníkům zastupoval cestu a bránil jim v tom, aby šli dále. Říkalo se, že tento pes střeží poklad utopený v močálu. Jednou šel okolo bažin chvíli před půlnocí pocestný a najednou uviděl asi deset kroků od cesty dvě hořící koule. Přišel k nim a stanul před bílým psem se svítícíma očima, který měl jednu tlapu položenou na železné bedně. Pes třikrát kývl hlavou, ale muž byl tak zděšen, že si netroufl na bednu sáhnout. Odbíjela dvanáctá. Když dozněl poslední úder, zmizel pes a s ním i poklad. Další pověst s motivem přízračného psa vypráví o ženě z Božího daru, která se v brzkých ranních hodinách vydala do Wiesenthalu. Na výšině u Božího daru, kde se kříží vejprtská a wiesenthalská cesta spatřila nákladem naložený **vozik, tažený černým psem**. Toto zvláštní spřežení dojelo až na návrší a tam zmizelo. Když se šla žena podívat, jestli spřežení zanechalo nějaké stopy ve vysoké trávě, kterou projelo, nenašla nic. **Přízrační psi** mohli mít v Krušných horách také podobu „**Hockaufů**“- **škrtičů**. V. Karell píše o jednom takovém, který se zjevoval nedaleko Hory sv. Šebestiána. Jed-

nou šla pozdě večer okolo kamenného kříže, u kterého se strašidlo ukazovalo, nějaká žena. Najednou ucítila, že se za ní něco plíží, vlasy se jí zježily hrůzou a přidala do kroku, ale **to už psí přízrak** skočil, položil jí tlapy na hrdlo a začal ji škrtit. Pak se nechal od k smrti vyděšené ženy donést až ke starému mlýnu a tam zmizel. Když přišla žena domů, uviděla, že na ramenou má hluboké otisky psích pracek. Brzy na to nešťastná žena ulehla a po několika dnech zemřela.

VAMPYRICKÉ BYTOSTI.

Pod Krušnými horami, stejně jako jinde v středoevropském prostoru se také věřilo v **mory - můry**. Jednalo se o místní obdobu balkánských **upírů** (s tím rozdílem, že mora většinou nevy-sávala svým obětem krev, ale pouze na ně lehala a dusila je nebo jim výjimečně sála bradavky). Pověry související s morou popsal ve své vynikající studii Frank Wollmann a nejnověji Giuseppe Maiello. Doklady o víře v tyto démonické bytosti v Podkrušnohoří jsou velice staré. Již ve 14. století kronikář Neplach zaznamenává morouse z Kadaňska. V pozdějších dobách lze občas nalézt doklady o tom, že představitelé církve se snažili tuto hluboce zakořeněnou lidovou víru odstranit za pomoci racionálních argumentů. V barokním rukopise Rurale ivaniticum od zapomenutého českého kazatele z řádu kamelitánů P. Ivana a S. Ioanne Baptista, žijícího v 18. století, např. čteme: „*Můru Čechové myslej bejti nějakou noční obludu, která ve spaní na člověka přichází a jeho silně tíží jako by udusiti chtěla: ale ne: nýbrž taková těžkost přichází od hrubé a temné páry, která do mozku vstupuje a cesty k dechání zamezuje, a z toho takový člověk poznati může, že má mnoho hrubé a melancholické krve, která z nezáživnosti žaludku pochází*“.

Přesvědčení o existenci vampýrů však dále přetrvávalo. Pod Krušnými horami se vampýři označovali jako **Olp (Alp)** na Teplicku, na Chomutovsku pak jako **Drude**. Ve dne se poznali podle silného srostlého obočí a pomalých, unavených pohybů. C. Hellering a V. Karell piší, že Drude má podobu staré, ohavné ženy, která za noci obchází domy a lehá na spící. Ten, koho trápí Drude nemá hovořit o svém strachu z ní, to jí sice nezabrání chodit za ním, ale nemá prý potom moc dotknout se ho. Jako prostředek proti moře nebyl používán mezi německým obyvatelstvem česnek nýbrž devětsil. Češi i Němci také kreslili křídou na posteje magickou muří nohu (Drudenfuss) jako ochranu proti děsivému zjevení. Na Te-

plicku se věřilo, že proti moře a těžkým snům pomáhá, když člověk chystající se usnout třikrát zaklepe palcem pravé nohy na postraní lůžka. Stejně tak musí Drude zmizet, když spícího zavolá někdo jeho jménem. F. Wollmann vypráví o služce, kterou tlačila Drude, a která se nemohla pohnout ani křičet o pomoc, až když ji hospodyně zavolala k hnětení těsta, přízrak zmizel. V souvislosti s vampýrickým Olpem G. Laube uvádí také jedno rýmované zaříkávání z Teplicka. O těchto zaříkáváních, která byla známa i v jiných oblastech Podkrušnohoří, píše Wollmann, že mají stejný základ, ve kterém je vampýrické moře ukládána řada prací - má vystoupit na všechny vrchy, probrodit se všemi vodami, otrhat všechny stromy, spočítat všechny klasy nebo hvězdy na nočním nebi. Až vše dokončí, zakokrhá kohout, a přijde den, ve kterém ztratí Drude moc nad svou obětí.

Výběr démonických postav Krušných hor, uvedených v těchto zápisech je náhodný. Jedna věc však všechny výše zmíněné, záhadné bytosti spojuje, je to pochmurnost a drsnost příběhů, v nichž vystupují. Nemáme před sebou v žádném případě literárně uhlazená, mravoličná vyprávění o laskavých horských vlách a komických vodničcích v zelených fráčcích, ale výsek melancholické duše Rudohoří, plody imagínace lidí, kteří obývali hory a jejichž život byl o poznání drsnější než život těch, kteří si jako místo pro svou existenci zvolili údolí.

Příčinu potměšilé nálady lidových vyprávění o krušnohorských skřítcích a demonech můžeme spatřovat v působení nemilosrdné horské přírody. Barokní famí kroniky z Cínovce nebo Moldavy nenechají nikoho na pochybách o krutosti zdejších mrazů, při nichž prý umrzali jezdci i s koňmi. Ne bez důvodu Lehmann píše o tom, že démoni mohli mít podobu vlků. Smečka vlků nebo zdivočelých psů představovala pro opuštěného poutníka hlubokými krušnohorskými lesy smrtelné nebezpečí. Stejně tak se mohlo člověku, který se vydal do Krušných hor stát osudným zbloudění, jež ho zavedlo do horských močálů. V takovém prostředí, kde si člověk přestává být jist sám sebou, se rozechvívají v jeho duši struny, které nikdy před tím neslyšel. A tak platí pro dávné obyvatele Krušných hor to, co kdysi napsal anglický etnolog Edward Bumet Tylor o lidech, kteří: „*nalézají v konání duchů kolem sebe důvod pro každé klopýtnutí o kámen, pro každý podivný zvuk neb počitek, pro každé zablouzení v lesích*“.

(Pokračování na následující straně)

Druhým důvodem pro rozšklebený a děsivý výraz místních nadpřirozených postav je působení křesťanství. Pohan-
ský původ některých krušnohorských
démonů (např. Rybrcoula nebo Divoké
honby) je mimo veškerou pochybnost.
Vztah křesťanství k mytickým bytos-
tem, které v pohanských dobách zalid-
ňovaly každý kousek lesa, velice vý-
stižně vyjádřil ruský filosof Nikolaj Ber-
ďajev: „Křesťanství neprodyšně uzaví-
rá přírodní život a vůbec k němu člově-
ka nepřipouští ...Aby lidský duch mohl
přestat otročit přírodě, musí se mu uza-
vřít cesta k vnitřnímu životu přírodních
duchů“.

Nejjednodušší způsob jak zahradit
tuto tisíciletou cestu, bylo udělat z po-
hanských bohů a duchů děsivé a ne-
bezpečné bytosti, služebníky ďábla.
Pro cisterciáckého mnicha Vogta stejně
jako pro lutheránského pastora Leh-
manna pak nejsou všechna strašidelná
zjevení Krušných hor, o nichž si vyprávěl
prostý lid, nic jiného než kameval
dábelských masek.

Jiří Wolf,
Muzeum města Duchcova

Prameny a literatura:

Knihovna Národního Muzea, Praha, sbírka rukopisů, VI D10, Mauritius Vogt O.Cist., Bohemia et Moravia subterranea

Knihovna řádu křížovníků s červenou hvězdou, Praha, sbírka rukopisů, LVII B 14, Ivanu a S. Ioanne Baptista, Rurale ivaniticum

Muzeum města Duchcova, sbírka ruko-

pisů, R4, A. A. Fiedtler, Kuertze Beschreibung der Vornembsten Geschichten...

SOKA Teplice, FÚ Moldava, rukopis č. 1, Liber memorabilium...

SOKA Teplice, FÚ Cínovec, rukopis č.1, Athenaeum sive Universitas Boemo-Zünnwaldensis

J. Bachmann, Der Volksaberglaube im nordgauischen Sprachgebiete Böhmens bei dem Ackerbau, Prag 1910

B. Balbín, Krásy a bohatství české země, Praha 1986

N. Berďajev, Smysl dějin, Praha 1995

F. Bernau, Sagen aus dem Erzgebirge, Mittheilungen des Vereins für Geschichte der Deutschen in Böhmen, XIII. Jg., 1875, str. 386

C. Ginzburg, Noční příběh (Sabat čarodějnic), Praha 2003

J. Endt, Sagen und Schwänke aus dem Erzgebirge, Reichenberg 1925

*E. Heger, J. Lienert, Sagen aus Schmie-
edeberg, Erzgebirgzeitung 1931, str.152-153*

Heimatkunde des politischen Bezirkes Komotau, Komotau 1898

H. Heine, O Německu, Praha 1951

V. Karell, Marzebilla - der Waldgeist des Erzgebirges, Erzgebirgzeitung 1931, str.145-147

V. Karell, Sagen des Bezirkes Komotau, Komotau 1930

Kleroth, Über die Vampyr-sage in Böhmen und in Allgemeinen, Mittheilungen des Vereins für Geschichte der Deutschen in Böhmen, X.Jg., 1872, str. 75-79

M. Kvasňová, Ohlédnutí za tajemnými

pověstmi i skutečnostmi teplického regionu, Zprávy a studie Regionálního muzea v Teplicích, 2004-25, str. 194-200

G. Laube, Volkstümliche Überlieferungen aus Teplitz und Umgebung, Prag 1902

Ch. Lehmann, Historischer Schauplatz des Obererzgebirges (Hg. Von B.Bönhoff), Leipzig und Hartenstein 1926

G. Maiello, Vampyrismus v kulturních dějinách Evropy, Praha 2004

A. Navrátilová, Narození a smrt v české lidové kultuře, Praha 2004

F. Roth, Der Aberglaube im Erzgebirge, nach den Schriften Christian Lehmanns, Schwarzenberg 1932

J. V. Scheybal, J.Scheybalová, Umění lidových tesařů, kameníků a sochařů v severních Čechách, Ústí nad Labem 1985

A. Schmiedl, Sagen aus dem Obererzgebirge, Erzgebirgzeitung 1902, str.237-238

M. Svatoš, P.Mauritius Vogt O.Cist. a jeho proměny Marnosti, Listy filologické 1997 / 3-4, str. 300-331

E. B. Tylor, Antropologie - Úvod do studia člověka a civilizace, Praha 1897

M. Urban, Ein Beitrag zur Mythe im Erzgebirge, Erzgebirgzeitung 1894, str.73-80

Z. Váňa, Svět slovanských bohů a démonů, Praha 1990

F. Wollmann, Vampyrické pověsti v oblasti středoevropské, Národopisný věstník československý, roč. XIV, č.2, Praha 1921, str. 1-64

Fotosoutěž na webu www.sokolhaj.cz

Na webu fotbalového oddílu TJ Sokolu Háj proběhla úspěšná fotografická soutěž „**VEZMI SVŮJ MINIDRESÍK NA VÝLET**“. Autoři při pořizování všech zaslanych snímků prokázali určitou kreativitu a osobitost. Po ukončení ankety byli tři nejlepší oceněni. Kompletní album fotografií najdete na adrese <http://sokolhaj.rajce.idnes.cz/>



1. místo - Eva a Jiří Homolkovi



2. místo - Pavel Brunclík



3. místo - Martin Thorand



Z ČINNOSTI NAŠICH HASIČŮ



Bitvy klanů se zúčastnili všechny věkové kategorie. Nešlo o to vyhrát ale zúčastnit se a užít si zábavu.

8. ročník Bitvy klanů

29. září 2012 v Háji u Duchcova - Už jen ten název „Bitva klanů“ vypovídá, že se jedná o velmi zvláštní a zajímavou soutěž, kde zábava rozhodně nechybí. První ročníky Bitvy klanů vznikly u hasičů v Háji, jako soutěž v branném běhu pro rodiče dětí, které navštěvovaly hasičský kroužek. Organizátory a rozhodčími se tu stávají děti a soutěžícími jejich rodiče, trenéři a další dobrovolní hasiči. Celkově je tato soutěž pojata velmi zábavným a přátelským způsobem a hlavním cílem je utužovat kolektiv nejen hasičů, ale i rodičů a představit hasičský sport široké veřejnosti. Letos jsme tuto soutěž pojali trochu obsáhleji a pozvání na soutěž kromě rodičů dětí z hasičského kroužku obdržely také ostatní sbory dobrovolných hasičů nejen v našem okrese, ale hlavně byla na soutěž přizvána **široká veřejnost pod motem „Vyzkoušejte si, jaké je to být hasičem“**. Kromě toho na stanovištích nestáli jen mladí hasiči z Háje, ale naopak bylo cílem seznámit děti i mimo jiné sbory, a tak na stanovištích stály děti z různých sborů, které se vžily do role rozhodčích. Avšak hlavní organizace a příprava byla pod taktovkou mladých hasičů z Háje u Duchcova. Na místě bylo zajištěno posezení, občerstvení a k poslechu zde hrál i DJ. Děti se ujaly organizace. Zahajovacím nástupem a později i vyhlášením nás provázela výřečná Tereza Komová. Na závodníky čekalo 7 lehkých disciplín: střelba ze vzduchovky, hod míčkem na cíl, topografie, požární ochrana, hod kroužky, rozvinutí hadice na cíl a hlavolam (spojování hadic a namontování koše). Na prostou většinou závodníků byla Bitva klanů brána jako zábavná soutěž, a proto zde byla cítit i velmi příjemná přátelská atmosféra. Závodů se zúčastnilo 27 týmů, jak rodičů, dobrovolných hasičů, široké veřejnosti, tak i hasičů z ostatních měst a sborů. Pro prvních pět míst byly připraveny velmi lákavé a zajímavé ceny, jako například: velký sud piva, šišky salámů, lihoviny, dárkové poukázky, poháry, medaile apod. I pro poslední místo byl připraven žertovný dárek v podobě vtipného poháru a malých drobností. Na prvních třech místech se umístily tyto týmy: 1. Blondáci, 2. LM team, 3. Pivaři. Opravdu každý si na Bitvě klanů přišel na své - ať to byly děti, které stály na stanovištích, jako rozhodčí a viděly své rodiče, jak závodí, nebo dospělí, kteří zde měli víc než vtipné odpoledne a nezapomenutelné historky. Celá Bitva klanů je financována prostřednictvím dobrovolného startovního, spo-

lufinancována obcí a pomocí sponzorských darů. Je tedy na místě poděkovat Obci Háj u Duchcova a sponzorům Restaurace Sokolovna Háj u Duchcova a Kebabáček Osek a všem, kteří na závodech přispěli dobrovolným startovním.

Jakub Šimek

Kulturní a sportovní komise starosty obce Háj u Duchcova

21. září - 23. září Most - Euroregion Krušnohoří 2012

Letošní ročník této mezinárodní soutěže se konal v Mostě na Benediktu. Na soutěž přijelo opět 8 českých a 8 německých týmů, aby spolu poměřily své síly. Háj na tyto závody opravdu dlouze trénoval a byl připraven. Co osud však nechtěl, tak den před odjezdem na závody jedna členka týmu Martina Rédlová vážně onemocněla, a tak za ní musela nastoupit náhradnice Veronika Jiříčková, která ovšem neměla natrénované společné disciplíny, tak se vše dohánělo za pochodu. V pátek probíhalo ubytování a seznamovací nástup s následným opékáním burřů. V sobotu po vydatné snídani následoval start závodu. Hájský tým si vylosoval 10. pořadí, což bylo ideální. Naše borce přímo na závody přijel také podpořit starosta obce Háj u Duchcova, pan Karel Drašner. Na trati čekalo 12 disciplín: střelba ze vzduchovky, jízda na koloběžce, slalom s požárním žebříkem, prostrčení míčku hadicí, stříkání ze džberovky, stavění stěny z beden, zvířecí stopy, chůdý, rozvinutí hadice na cíl, požární útok, stočení savic do kruhu a splétání hadic do copu. A jak vůbec vypadal náš tým? Už víme, že v něm byla Veronika Jiříčková, dále to byly Tereza Komová, Bára Krausová, Kamila Linková a jediný chlapec Robert Kom, který měl na těchto závodech svoji premiéru, a proto byl značně nervózní, avšak bezdůvodně, jelikož vše zvládal s přehledem a s ukázkovou profesionalitou. První část závodu probíhala hladce, přičemž po velmi dobrém a vydatném obědu následovala druhá část závodu, kde nás čekala disciplína, která mohla rozhodnout celé závody, a tou bylo rozvinutí hadice na cíl. Disciplína, kde se tým buď může dostat hodně dopředu před všechny ostatní, nebo se může sám ze soutěže vyřadit. Rozvinutí hadice na cíl opravdu rozhodovalo a věděli to všichni, proto tato disciplína byla nejméně nervů drásající, což pocítovali i trenéři, kteří to raději pozorovali z povzdálí. Háj zde byl s výsledkem 28 trestných bodů spíše v té lepší půlce (nejlepší výsledek bylo 24

(Pokračování na následující straně)



Hájský tým na Euroregionu Krušnohoří 2012 v Mostě

bodů). Po této disciplíně tedy šlo už opravdu o všechno a nesměla se udělat žádná chyba a věděly to i ostatní týmy, jelikož výsledky byly zatím velmi hodně vyrovnané oproti minulým ročníkům, kde byly rozdíly v desítkách trestných bodů, tak teď to bylo opravdu o každý jeden trestný bod. Čekání na výsledky, které se vyhlášovaly až druhý den, nám zkrátil turnaj v bowlingu, společenský večer a diskotéka. Druhý den byl ve znamení nervozity, čekalo se na vyhodnocení a na to, kdo se stane vítězem. Háj byl opravdu velmi nervózní, jelikož v předchozích čtyřech ročnících za sebou vždy obhájil první místo. Z celkových 16 družstev byly nakonec výsledky takové: 1. místo a putovní pohár Euroregionu Krušnohoří 2012 získal tým z Bílence I s celkovým počtem 40 trestných bodů.

Na 2. místo se umístil Háj s počtem 45 trestných bodů, na 3. Cítoliby s 51 trestnými body, 4. Osek s 51 body a na 5. Lenešice s 63 body. Háj letos bohužel neobhájil popáté putovní pohár, ale umístil se i tak na velmi pěkném a tvrdě vybojovaném 2. místě. Náš tým toto místo ovšem přijal s nadšením a vítězům z Bílence dokonce jejich úspěch přál. Háj kromě toho ukázal, že umí také prohrávat a s vítěznými Bílencemi si šel po vyhlášení výsledků podat ruku, ťuknout, připít z poháru a společně se vyfotit. Trenéři nakonec konstatovali, že náš tým letos nikde neudělal žádnou chybu, ale že ostatní byli prostě lepší než my. Již na příští rok však hodláme znovu bojovat o první místo. Musíme říct, že náš tým opravdu tvrdě makal a předvedl ze sebe to nejlepší a že jsme na něj právem hrdý. Dosáhli jsme opět skvělého výsledku!

Jakub Šimek

Hasiči Háj

Začátkem nového školního roku přichází také u hasičů období přímo naplněné událostmi. Avšak ví se, že hasiči nikdy nemají volno a že se stále snaží zdokonalovat. Tak to vypadalo i u našeho sboru v Háji u Duchcova, kde jsme se snažili celé léto poctivě trénovat Euroregion Krušnohoří. Ještě než přejdeme k samotným závodům, se však podívejme přímo na hasičský kroužek. Každý rok v září nastupují do prvních tříd nové žačky a žáčci, něco podobného se letos událo i u našeho sboru, když byl na 10. září vyhlášen Velký zahajovací hasičák, na který dorazili všichni dlouhodobí členové našeho mladého kolektivu, tak i nováčci. A že nováčků nebylo zrovna málo. Spolu s nováčky se na kroužek přišli podívat také rodiče, pro které bylo připraveno menší posezení a uvítací desky. Pro děti byly připraveny různé soutěže, prohlídka hasičské zbrojnice, kde si děti mohly vyzkoušet přilby, dále prohlídka klubovny a nesměla chybět ani okružní projížďka hasičským vozem. Ještě před tím, než se šly opékat buřty, proběhl ukončovací nástup, během kterého se náš sbor rozloučil s dlouholetými členkami Terezou a Natálií Bobákovými, které se přestěhovaly. Obě obdržely od našeho sboru menší dárek a hlavně vzpomínkový pohár s jejich jmény a nápisem „Členky navždy“ a také bílá trička, na které všichni ostatní připojili své podpisy a přání. Celý den proběhl opravdu úžasně a budeme se snažit takovéto zahajovací hasičáky dělat každoročně. Kromě jiného s příchodem mrazivějšího počasí došlo ke změně našich tréninků. Přes zimní období naši malí hasiči chodí ve středu (kategorie mladší a starší) od 16:00 do tělocvičny ZŠ Osek a ve čtvrtek (kategorie přípravka) od 16:00 do tělocvičny MŠ Háj u Duchcova, kde nám počasí nebrání zlepšovat vědomosti na další závody.

8. září u McDonaldu v Teplicích - 2. ročník o pohár starostky OSH Teplice

Druhý ročník se letos konal nově ve spolupráci s McDonaldem v Teplicích, kde se také soutěž konala. Soutěž byla kromě jiného oproti minulému roku značně upravena. Závod



Jakub Zeman na závodech pro přípravku v Oseku plní jednu z disciplín



Jedna z disciplín na Euroregionu Krušnohoří - stáčení savic do kruhu je měřeno na čas - je to týmová disciplína



Na 8. ročníku Bitvy klanů v Háji u Duchcova byla opravdu hojná účast

běžel více než rychle a za necelé dvě hodiny byl již u konce i se zahájením a vyhodnocením. Družstvo Háj starší se nakonec umístil z 6. družstev na 3. místě, jelikož při provádění disciplíny došlo k menším komplikacím. Během ukončovacího nástupu předala starostka OSH Teplice naší člence Tereze Komové dárek od SDH Háj k 15. narozeninám. Náš sbor

(Pokračování na následující straně)



Společná fotka vítězů na Euroregionu Krušnohoří 2012 v Mostě (Bílence 1. a Háj 2.)

ji tak popřál k těmto významným narozeninám před všemi ostatními kolektivy mladých hasičů.

29. září Osek - Přípravka

Jak už napovídá sám název, tak tyto závody byly určeny speciálně jen pro děti z přípravky. Místo družstev zde závodí jen jednotlivci. Letos se na závody sjelo daleko méně účastníků, než se předpokládalo, a tak závody utekly více než rychle. Háj se na tyto závody velmi pečlivě připravoval a pro mnohé závodníky to byla také premiéra. Naši nejmenší však na sobě nenechali nic znát a chovali se jako naprostí profesionálové. To, co se nestihlo naučit na tréninku, se učilo na místě, přičemž bylo vidět nadšení a snaha se rychle učít novým věcem. Jelikož to jsou závody pro ty nejmenší, tak tu je pravidlo, že vítěz je každý, každý obdrží medaile a diplom. Závodů se zúčastnilo 6 dětí z hájské přípravky (z toho pro celých 5 závodníků to byly jejich úplně první závody)! Celá přípravka z Háje zde předvedla opravdu skvělé výkony a můžeme na ní být právem pyšní.

6. října Duchcov - 3. ročník Hasičata v akci

Na třetí ročník Háj postavil po velké náborové akci rekordní počet týmů, a to rovnou 3 družstva (každé po 7 závodních), jeden v kategorii starší a dva v kategorii mladší - přičemž jeden z týmů byl složen pouze z přípravky, avšak tato soutěž není určena pro přípravku, tak náš tým musel závodit v jiné kategorii. Při této disciplíně záleží na rychlosti a čas-



Roman Lewkowicz a Kateřina Zemanová plní jednu disciplínu na Bítvě klanů, na ně dohlížeji rozhodčí z řad mladých hasičů



Nováčci na hasičském kroužku - při prohlídce hasičárny si zkoušeli také přilby



Přípravka z Háje (Filip Průša, Natálie Šuleková, Michal Bozetický a Michal Jahodář) přebírají v Braňanech pohár a ceny



Robert Korn a Kamila Linková stříkají na terč (Euroregion Krušnohoří 2012)

tečně i na šikovnosti družstva. Háj **starší** se nakonec umístil na **3. místě**, Háj **mladší** na **5. místě** a Háj **přípravka**, která ovšem závodila v kategorii mladší, byla na **13. místě**.

13. října Světec - Zahájení hry Plamen 2012/2013

Letos se Háj vytasil s překvapením. Tedy správná věta zní, že se Háj a Lhenice vytasili s překvapením, jelikož na hru Plamen 2012/2012, která rozhoduje o postupu na krajské kolo, se Háj a Lhenice dohodli, že udělají společný tým, jeli-

(Pokračování na následující straně)



Háj starší na závodech v Teplicích u McDonaldu

kož obě družstva nemají dostatek závodníků na ukončení hry (je potřeba 9 závodníků), tak se rozhodli spojit. Spojením tak stoupla šance na postup do krajského kola, ve který oba dva týmy doufají. Přátelská atmosféra žádnému týmu nechybí a všichni se těší na společnou spolupráci a na trénování. Háj

si ze zahájení hry Plamen získal výhodnou pozici a to 3. místo.

27. října Braňany - Závod požární všestrannosti

Počasí se tento den přímo pokazilo. Kromě silného mrazu, občasného deště nás ještě čekal občasný sníh, který zneprjemňoval trať. Háj letos postavil 2 družstva přípravky (přičemž jedno družstvo bylo smíšené spolu s Braňany a Obmicemi), dále 1 družstvo mladších a 1 starších. Nasažení a zápal dětí bylo možné vidět na jejich oblečení, jelikož po zdolání trati se nenašly jediné čisté a suché boty, nebo kalhoty. Rodiče, tak mnohdy čekali milé překvapení. Celkové výsledky v kategorii **přípravka** z celkových 3 družstev: 1. Obmice (30 bodů), **2. Háj** (35 bodů), 3. smíšené družstvo Háj+Obmice+Braňany (49 bodů). Kategorie mladší z celkových 4 družstev: 1. Obmice 1 (37 bodů), 2. Obmice 2 (43 bodů), **3. místo Háj** (66 bodů). Kategorie starší z celkových 4 družstev: 1. Braňany 1 (22 bodů), **2. Háj** (31 bodů), 3. Braňany 2 (33 bodů). Přestože výsledky a výkony mohly být lepší, tak i přesto jsme ze závodů jeli spokojeni, jelikož si každý tým a každý závodník domů vezl pohár a medaile.

Více informací naleznete na našich webových stránkách: www.sdh-haj.estranky.cz nebo na našem Facebooku: SDH Háj.

SDH Háj u Duchcova Jakub Šimek



Společné foto na 8. ročníku Bitvy klanů v Háji u Duchcova 29.9.2012 - letos se zapojila i široká veřejnost pod motem Vyzkoušejte si, jaké je to být hasičem

Turnaj v odbíjené obcí Mikroregionu Stropník

Dne 20. října 2012 se v Oseku v tělocvičně ZŠ Osek konala další akce pod hlavičkou Mikroregionu Stropník, tentokrát sportovní a to turnaj v odbíjené. Na turnaji bylo celkem 6 družstev a to: Duchcov, Osek, Hrob, Litvínov, Jeníkov a chybět nesmělo ani družstvo z Háje. Turnaje se bohužel nezúčastnil ani jeden německý tým. Přestože družstvo z Háje bylo složeno narychlo pár dní před turnajem, tak nadšení a zápal mu rozhodně nechybělo. První zápas s Duchcovem náš tým hrál statečně, a přestože Duchcov na sety vyhrál, tak to bylo velmi těsné. Druhý zápas Háj bohužel sehrál s pozdějším vítězem celého turnaje, s Litvínovem, kde převaha soupeře byla značná. Během posledního zápasu s Jeníkovem náš tým bojoval, seč mohl, ale i tak po vyrovnaném

zápase podlehl. Nakonec se narychlo poskládaný tým z Háje umístil na 6. místě (1. Litvínov, 2. Osek, 3. Duchcov). Že by tým z Háje byl z výsledku zklamán, se říct nedá. Naši hráči předvedli opravdu pěkné výkony, při kterých nechyběla zábava a odreagování. Díky tomu, že tým vyhrál stejná trička, tak je hodlá použít jako dresy příští rok, kdy už bude určitě více sehraný a lépe připravený. Na závěr se skutečně hodí heslo, že není důležité vyhrát, ale zúčastnit se, čehož nikdo z hájského týmu nelitoval. Tým z Háje: Iva Linková a Kamila Linková, Miroslav Břečka a Petr Břečka, Adéla Dytrová, Petr Siříšťa, Lukáš Kadeřábek a Vít Pour.

Kulturní a sportovní komise starosty obce Háj u Duchcova
Jakub Šimek

HÁJSKÝ KOHOUT

Hájský kohout • obecní zpravodaj • vydává Obec Háj u Duchcova, ul. Kubátova 155, 417 22 Háj u Duchcova, IČ: 00266302 • vychází zpravidla čtvrtletně • náklad vydání 500 ks • pro občany obce výtisk zdarma • kontakt: www.ouhaj.cz, podatelna@ouhaj.cz, telefonní číslo: +420 417 837 248, mobil: +420 724 315 800

evidenční číslo MK ČR E 19861

Nenechte se zavalit starostmi s Vaší nemovitostí !



J. V. Sládka 3, TEPLICE

www.realtiprima.cz

tel: 774 555 876

- zajistíme Vám nejlepší cenu
- jsme regionální kancelář s letitou znalostí místního trhu
- nabízíme zahraniční klientelu
- v rámci naší služby Vám zdarma zajistíme odhad nemovitosti
- provize pouze 3%

Cestovní kancelář TEP TOUR, www.teptour.cz

ITÁLIE 2013- SILVI MARINA

Kdo z Vás si chce prodloužit léto, ať zavolá na telefon 602 551 200 paní J. Mutlové
- zálohy budou vybírány v lednu 2013!

Silvi Marina se nachází v oblasti ABRUZZO , kde se snoubí krása velehor s klidem moře. Celá oblast je národní rezervací s překrásnou přírodou i historickými památkami. Díky řadě zajímavých míst si můžete vybrat z velkého počtu fakultativních výletů například do Říma, Pescary na místní trhy, do pohorí Gran Sasso, na ostrovy Tremiti nebo do aquaparku parku.

Residence ELENA CLUB RESORT ****

Nachází se v rezidenční čtvrti, na okraji Silvi Marina , residence nabízí vysoký komfort všech služeb. K dispozici je recepce, restaurace, bar, terasa s obsluhou , fitness, venkovní bazén, parkoviště v areálu, vlastní pláž s pláž. servisem.

Vzdálenost od moře: 100 metrů

Vzdálenost od centra města: cca 2 km

Stravování : vlastní nebo za příplatek večeře v blízké restauraci Trocadero nebo v restauraci Elena- upřesníme v dubnu 2013.

Úbytování : všechny apartmány mají balkon s výhledem na moře, trezor, TV, klimatizace za příplatek.

AP typu BILO 4: obývací pokoj s vybavenou kuchyň. linkou a rozkládacím gaučem, 1 x 2-lůž.ložnice, koupelna, WC, balkon.

AP typu MONO 2/ 3: jeden pokoj s manželskou postelí + 1 samostatným lůžkem a s vybavenou kuchyň.linkou (včetně mikrovlnné trouby) , koupelna, WC,balkon.

Pobyt bez stravy

Termín zájezdu (pá-ne)	AP BILO 4 os.	AP BILO 3 os.	AP MONO 3/os.	MONO 2/ os.
06.09. – 15.09.2013	4 550,-	5 100,-	4 550,-	5 100,-

Cena na osobu zahrnuje: autobusovou dopravu, 7x ubytování v plně obsazeném AP dle ceníku, spotřeba energií, závěrečný úklid, česká asistenční služba, TV, trezor, vstup do bazénu, plážový servis (1 slunečník, 2 lehátka).

Příplatek za stravu: večeře 2850,- Kč/týden, polopenze 3 150,- Kč/týdem

Cena nezahrnuje: povlečení – vlastní nebo za poplatek , pojištění osob v zahraničí.

Povinný poplatek, hradí se na místě pobytu AP typu MONO 10 EUR/AP, BILO 15 EUR/AP

Klimatizace: za příplatek 30€/týden **Bazén:** vstup s koupací čepicí. Kauce za apartmány se nevyžaduje!!!



Zemřel hájský rodák Josef Grünbeck

JOSEF GRÜNBECK
Der Mensch und sein Werk



Po dlouhé nemoci zemřel hájský rodák a významný německý liberální politik pan Josef Grünbeck. Narodil se 17. 9. 1925 v Háji u Duchcova jako syn krejčího. Jeho tatínek pocházel z Frýdlantu a jeho dědeček Rudolf Hanspach z Háje (zemřel v roce 1935 ve věku 60 let). Grünbeckova maminka Anna, rozená HansPack (zvaná Hanspach), vyrůstala jako Bäckerstochter (dcera pakaře). Od svých šesti let Josef Grünbeck navštěvoval po čtyři roky povinnou školní docházku v Národní škole v



Josef Grünbeck před svým rodným domem, nyní Háj u Duchcova, Zelenkova ul. čp. 6

Háji, pak přešel do měšťanské školy v Oseku. A nakonec vystudoval německé gymnázium v Duchcově. Jako anti-fašista mohl mluvit o velkém štěstí, že jej prezenční povinnost vůči armádě zastihly až na samém sklonku války. Po jejím skončení se usadil v bavorském městečku Höchstädt, kde získal odbornou kvalifikace v oboru nástrojař. Následně si svou ženou Loni založil dílnu na výrobu hydroelektrických zařízení, čímž byl položen základ pozdější továr-



Manželka Josefa Grünbecka - Loni Grünbeck (rozená v Oseku) před kaplí v Lomské ulici v Oseku



Při sňatku v kostele Weis-Kirche v r. 1952

ny - Grünbeck Wasseraufbereitung GmbH - o pěti stech zaměstnancích. Jeho motem bylo - „**Voda je naše pivo**“! V 50. letech byl vyznamenán plakétou Bavorského sportovního sdružení, neboť se vedle podnikání pravidelně věnoval také sportu.

Od počátku sedmdesátých let byl členem Freie Demokratische Partei (FDP) - politické strany svobodných demokratů. V roce 1983 se stává poslancem spolkového sněmu a mluvčím FDP. Činnost vyvíjí i jako předseda výboru pro výzkum a technologie v oblasti ochrany přírody. Po listopadu 1989

(Pokračování na následující straně)



Rodina Grünbeckových v roce 1938, otec Josef Grünbeck, syn Josef, bratr Jan, sestra Elisabeth, bratr Anton a matka Anna

(Dokončení z předchozí strany)

se účastnil v devadesátých letech jednání s tehdejším prezidentem Václavem Havlem a německým ministrem zahraničí Hansem Dietrichem Gentscherem ohledně znovuhodnění sochy středověkého pěvce Waltera von der Vogelweide. Osobně pak zajistil finanční prostředky nutné k restaurování této sochy a její následné instalaci. Opakovaně dával najevo, že patří k politikům, kterým záleží na dobrých vztazích mezi Českou republikou a Německou spolkovou republikou. Při příležitosti 50. výročí konce druhé světové války se stal jedním z hlavních signatářů společného prohlášení stovky předních českých a německých osobností „Smíření 95“.

František Nachtmann,
kronikář obce



Josef Grünbeck jako podnikatel ve své firmě vodní chemie a vodní aparatury r. 1967



Jeho vítězný postoj ve volbách do Bundestagu v r. 1989



Při oslavě svých narozenin v roce 1995



O evropském sjednocení



Zlatá svatba manželů Grünbeckových na Městském úřadu v Duchcově 13. 6. 1994



Obnovení sochy německy píšícího lyrického básníka a největší postavy německého minisengra Waltera von Vogelweite v parku Obránců míru v Duchcově

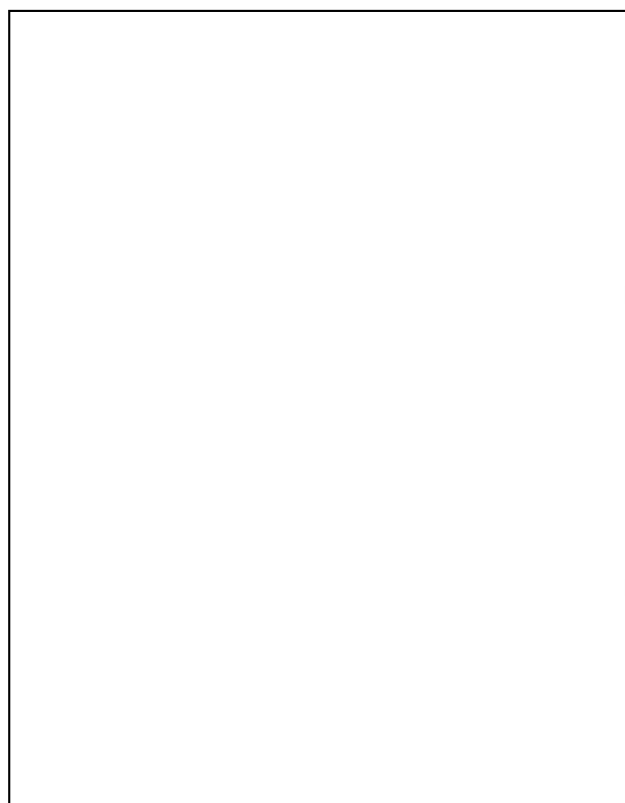

Udělení čestného občanství v Duchcově 13. 6. 1994